

KLASA: UP/I-960-03/97-04/113
UR BROJ: 558-03/1-98-2
Zagreb, 21. srpnja 1998.

Na temelju članka 202. stavka 1. Zakona o općem upravnom postupku ("Narodne novine" broj 53/91), članka 26. stavka 1. Zakona o mjeriteljskoj djelatnosti ("Narodne novine" broj 11/94) i članka 8 stavka 1. Pravilnika o načinu na koji se provodi tipno ispitivanje mjerila ("Narodne novine" broj 93/96), u povodu zahtjeva za tipno ispitivanje mjerila tvrtke KALTIM-ZAGREB d.o.o., Sveta Jana, radi odobravanja tipa mjerila, ravnatelj Državnog zavoda za normizaciju i mjeriteljstvo izdaje

TIPNO ODOBRENJE

1. Odobrava se tip mjerila:
 - vrsta mjerila: elektromehanička vaga
 - tvornička oznaka mjerila: BA BC 200, MA BC 200 i MD BC 200 (BP...)
 - proizvođač mjerila: SARTORIUS
 - mjesto i država proizvodnje mjerila: Gottingen, SR Njemačka
 - službena oznaka tipa mjerila: HR M-2-1017
2. Mjerila iz točke 1. ovog tipnog odobrenja mogu se podnositi na ovjeravanje.
3. Ovo tipno odobrenje vrijedi 10 godina.
4. U prilogu ovom tipnom odobrenju su podaci propisani u članku 9. stavku 2. Pravilnika o načinu na koji se provodi tipno ispitivanje mjerila.

Obrazloženje

Tvrtka KALTIM-ZAGREB d.o.o., Sveta Jana, podnijela je ovom Zavodu, 17. rujna 1997 godine, zahtjev za tipno ispitivanje mjerila iz točke 1. ovog tipnog odobrenja. Uz zahtjev je priložena tehnička dokumentacija o mjerilu i potreban uzorak mjerila.

Tipnim ispitivanjem mjerila iz točke 1. ovog tipnog odobrenja provedenim sukladno Pravilniku o načinu na koji se provodi tipno ispitivanje mjerila i izvješćem o ispitivanju utvrđeno je da mjerila zadovoljavaju mjeriteljske zahtjeve propisane Pravilnikom o metrološkim uvjetima za mjerila mase - vage s neautomatskim djelovanjem, razreda točnosti I , II , III i IIII ("Narodne novine" broj 51/93) i da su prikladna za uporabu.

Ovo tipno odobrenje vrijedi 10 godina na temelju članka 8. stavka 2. Pravilnika o načinu na koji se provodi tipno ispitivanje mjerila.

Slijedom navedenog odlučeno je kao u izreci ovog tipnog odobrenja.

Upravna pristojba po tarifnom broju 1. i 2. Zakona o upravnim pristojbama ("Narodne novine" broj 8/96) u iznosu od 20,00 kn i 50,00 kn naplaćena je od podnositelja zahtjeva i poništena na zahtjevu.

Prilog: kao u tekstu (3 str.)

Ravnatelj:
dr.sc. Jakša Topić, dipl.ing.

Dostaviti:

1. KALTIM-ZAGREB d.o.o., Sveta Jana
2. OMN - Zagreb, Osijek, Rijeka, Split
3. Pismohrana, ovdje
4. Glasilo Zavoda

1. Opći podaci

Podnositelj zahtjeva:

KALTIM-ZAGREB d.o.o.

Draga Svetojanska
10453 Sveta Jana

Proizvođač mjerila: SARTORIUS
SR Njemačka

Vrsta mjerila: Elektromehanička vaga s neautomatskim funkcioniranjem,
(BP...) r.t. II Tip mjerila: BA BC 200, MA BC 200 i MD BC 200

Službena oznaka tipa: HR M-2-1017

2. Opis mjerila

2.1. Mehanička izvedba

Vaga je izvedena s pokaznim uređajem na kućištu. Sila od mase prenosi se izravno s prijamnika tereta na mjerni pretvornik sile. Izgled vage prikazan je na crtežu.

2.2. Izvedba elektronike

U elektroničkom sklopu vage pojačava se izlazni signal mjernog pretvornika sile i obavlja analogno/digitalno pretvaranje mjernog signala. Digitalni signal obrađuje se u mikroprocesoru, da bi se dobilo podatak o izmjerenoj težini. Pokazni uređaj prikazuje na prikazu iznos težine. Mjerilo se napaja preko pripadnog sklopa za napajanje 230 V / 12 V ili iz ugrađenog akumulatora.

2.3. Funkcije vage

- Uređaj za početno namještanje ništičnog položaja.
- Uređaj za kombinirano poluautomatsko namještanje na ništicu i uređaj za odbijanje tare $T < Max$
- Poluautomatsko namještanje ništice
- Uređaj za poluautomatsko izračunavanje jedinica prikaza
- Uređaj za vaganje nestabilnih uzoraka
- Pomoćni uređaj s ljestvicom s različitim podjelama
- Mogućnost brojanja komada i određivanja postotka
- Uređaj za nadzor prikaza
- Uređaj za zaštitu od preopterećenja
- Moguće vaganje obješenih uzoraka (magnetična gradiva ili uzorci za određivanje gustoće)

3. Tehnički podaci

Tip	BA BC 200	MA BC 200	MD BC 200
Tvornička oznaka	BP ...	BP ...	BP ...
Max (g)	50...12000	50...4200	50...620
e = (g)	0,01...2	0,1...0,5	0,01...0.1
d = (g)	0,001...2	0,01...0,5	1...0,100
n ≤	32000	42000	32000
Područje tare	105	105	105
Temperaturno područje rada °C	10/30	10/30	10/30

4. Sučelja i dodatna oprema

Vage su opremljene sučeljem RS 232 C. Dodatno se vaga može isporučiti s punivim baterijama za 10 sati rada.

5. Crteži za prepoznavanje mjerila

Crtež	Opis
Slika 1	Zaštita od neovlaštena pristupa
Slika 2	Izgled vage

6. Natpisi i oznake

Na vagu se moraju postaviti ovi natpisi i oznake:

- 1) tvrtka ili znak proizvođača
- 2) tip vage
- 3) razred točnosti
- 4) službena oznaka tipa vage
- 5) serijski ili tvornički broj vage
- 6) mjerno područje "od ... do ..." ili "Min ... Max ..." za svako mjerno područje
- 7) ispitni podjeljak ($e= \dots$) ili podjeljak ($d= \dots$) za svako mjerno područje
- 8) temperaturno područje rada
- 9) nazivni napon i nazivna frekvencija izvora napajanja.

Natpisi i oznake moraju biti na hrvatskom jeziku.

7. Postupak ovjeravanja vage

Vage se ovjeravaju u skladu s Pravilnikom o metrološkim uvjetima za mjerila mase - vage s neautomatskim funkcioniranjem razreda točnosti I, II, III i IIII.

8. Način žigosanja vage

Vagu se na odgovarajući način mora zaštititi od neovlaštena pristupa sastavnicama, koje korisnik ne smije rastavljati niti namještati te godišnjim ovjernim žigom ovjeriti ispravnost vage. Ovjera ispravnosti vage obavlja se postavljanjem godišnjeg ovjernog žiga u obliku naljepnice uz prikaz mase.

Natpisna pločica osigurava se zaštitnim žigom ili zaštitnom naljepnicom od skidanja.

Zaštita od neovlaštena pristupa sastavnicama, koje korisnik ne smije rastavljati niti namještati, obavlja se postavljanjem zaštitnog žiga prema slici 1, tako da se spriječi otvaranje vage.

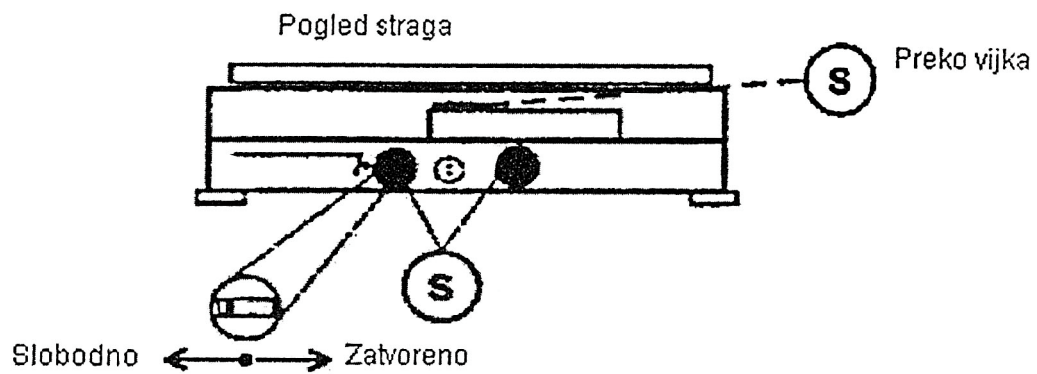

SLIKA 1. Zaštita od neovlaštena pristupa

Tipovi: BA BC 200, MA BC 200, MD BC 200 sa različitim kućištima

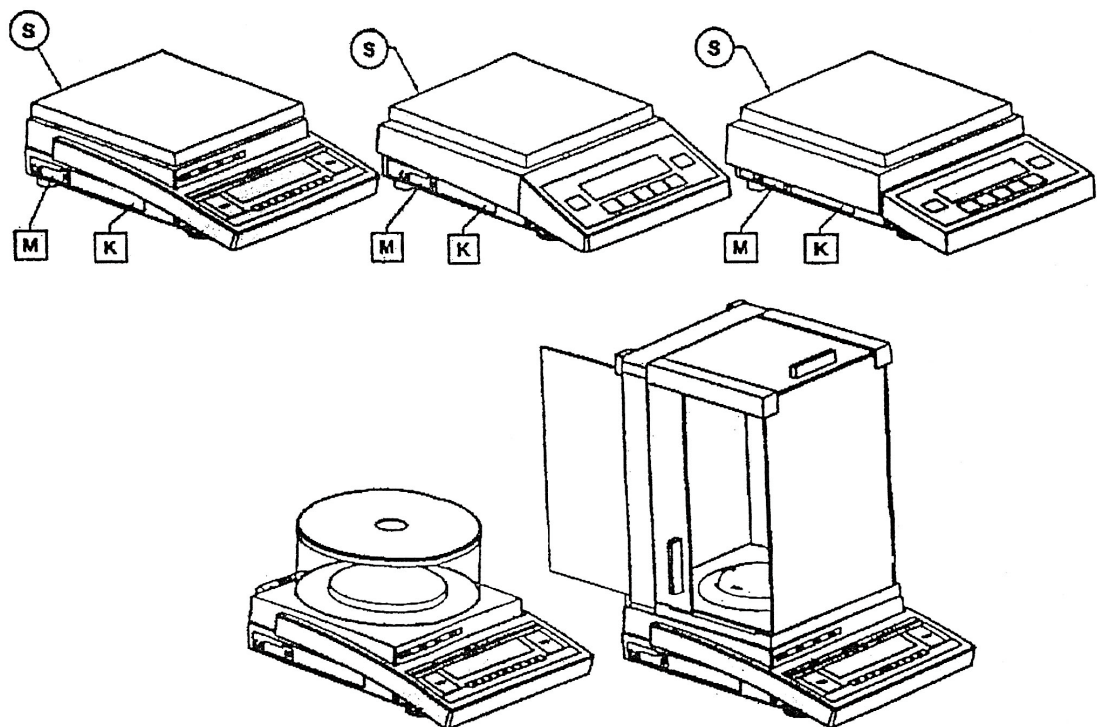

Vjetrobrani za tipove: BA..., MA..., MD...

SLIKA 2. Izgled vage